

УММА



12+

ВЕСТИ

Исламская экономика:
перспектива и вызовы

→ **СТР. 3**

РАЗНОЕ

Почему Палестина
так важна
для мусульман?

→ **СТР. 6**

НРАВСТВЕННОСТЬ

Честность –
путь к духовному росту
и Раю

→ **СТР. 10**

ВЕРОУЧЕНИЕ

Правила
посещения могил

→ **СТР. 11**



Автор фото: ayman-zaid / elements.envato.com

Это место, площадью миллион квадратных метров, никогда не закрывается, и здесь одновременно могут находиться до двух миллионов посетителей. Заповедная и запретная... Мечеть аль-Харам принимает верующих со всего света 24 часа в сутки вот уже четыре тысячи лет...

ПОДРОБНЕЕ → НА СТР. 8-9

В ДУМ РТ СТАРТОВАЛ ДВЕНАДЦАТЫЙ СЕЗОН «ШКОЛЫ ОДНОГО ДНЯ»

14 октября в ДУМ РТ стартовал двенадцатый сезон «Школы одного дня» – экспресс-курсов по обучению намазу и основам Ислама. Вводный урок прошел в здании Муфтията: в этом потоке желающих стать практикующими мусульманами набралось более 200 человек. Традиционно большинство из них составляют женщины. Посетителям популярного краткосрочного курса предстоит прослушать 7 лекций. Завершится 12-й поток 2 декабря проведением Куръан-маджлиса, подведением итогов и вручением сертификатов.

Перед шакирдами с напутственным словом выступила начальник

отдела социального развития ДУМ РТ Айгуль Биктимирова. Она подчеркнула достоинства получения знаний на пути Аллаха и отметила, что Аллах облегчает дорогу в Рай тому, кто идет за знаниями.

После официальной части шакирды приступили к занятиям. Их разделили по группам: по гендерному и языковому принципам. Обучение будет вестись как на татарском, так и на русском языках в Галеевской мечети и мечети «Зангар», медресе «Мухаммадия» и Муфтияте раз в неделю, по субботам с 08:00 до 12:00 часов.

Слушателей «Школы одного дня» обучат порядку совершения омовения и чтения намаза, познакомят с основными понятиями науки акиды

и с сирой пророка Мухаммада саллаллаху 'алеихи ва саллям, расскажут о достоинствах и правилах соблюдения уразы.

Проект «Школа одного дня» создан специально для тех, кто желает стать практикующим мусульманином, но не обладает достаточным свободным временем для посещения примечательных курсов на протяжении 5 лет.

Проект «Школа одного дня» впервые реализован муфтиятом Татарстана в 2018 году в рамках деятельности дагвата. Всего на курсах за это время обучились порядка 1078 человек, по сути, ставших практикующими мусульманами.

Пресс-служба ДУМ РТ

ТАТАРСКОЕ БОГОСЛОВСКОЕ НАСЛЕДИЕ — СОХРАНИМ ВМЕСТЕ!



Фото пресс-службы КФУ

13 октября состоялась встреча муфтия Татарстана Камилы хазрата Самигуллина и ректора Казанского Федерального Университета Ленара Сафина. Во встрече также принимали участие заместитель муфтия по информационной политике, генеральный директор ИД «Хузур» Ришат Хамидуллин, директор Института международных отношений КФУ Рамиль Хайрутдинов и заместитель директора Научной библиотеки имени Н.И. Лобачевского Эльмира Амерханова.

Стороны обсудили промежуточные итоги сотрудничества в сфере популяризации, сохранения и распространения трудов татарских богословов.

Университет и ДУМ РТ уже давно тесно взаимодействуют по данному направлению. За прошедшие 5 лет, со времени подписания соглашения о сотрудничестве, ученые КФУ и представители образовательных религиозных учреждений республики, находящихся в структуре ДУМ РТ, ИД «Хузур» проделали большую работу по выявлению, цифровизации и изданию трудов выдающихся татарских богословов и просветителей, реализации различных выставочных и просветительских проектов.

Так, благодаря совместной инициативе, на стене во внутреннем дворе Казанского университета была открыта мемориальная доска в честь издания первого в мусульманском мире печатного Куръана («Казан басмасы»), оцифрованы сотни мусуль-

манских рукописей и книг, часть из которых выставлены на сайтах университета и ДУМ РТ.

В ближайшее время планируется заключить новое соглашение, которое включит в себя целый ряд современных направлений и форм совместной деятельности, в том числе участие исследователей в программах UNIVER TV и канала «Хузур ТВ», создание новых телевизионных проектов.

Ленар Сафин также пригласил муфтия прочитать цикл публичных лекций перед студентами и преподавателями КФУ.

В завершение встречи ректор университета передал Камилу хазрату Самигуллину копии рукописей из коллекции выдающегося татарского просветителя, религиозного и общественного деятеля Галимджана Баруди для размещения в экспозиции музея истории медресе «Мухаммадия».

Копии рукописей предоставляются на безвозмездной основе. Это материалы об организации учебного процесса в созданном Г.Баруди в 1883 г. медресе «Мухаммадия», переписка ученого-богослова с религиозными и общественными деятелями, расписания занятий и экзаменов шакирдов медресе, их конспекты лекций, дневники и сборники стихов.

Пресс-служба ДУМ РТ

ШАМИЛЬ ШОВХАЛОВ: «ВОПРОС РАЗВИТИЯ ИСЛАМСКОЙ ЭКОНОМИКИ В РОССИИ СДВИНУЛСЯ С МЕСТА...»

12 октября в Российском исламском институте (РИИ) прошел круглый стол «Современные вопросы партнерских финансов в России: перспективы и вызовы», в котором приняли участие признанные эксперты в области исламской экономики, сертифицированные шариатские эксперты ААОIFI (Организация бухгалтерского учета и аудита для исламских финансовых учреждений), доктора наук по исламскому праву, практики в сфере исламских финансовых продуктов. Круглый стол стал итогом одноименных курсов повышения квалификации, прошедших в РИИ с 9 по 13 октября.

Открывая мероприятие, модератор круглого стола, проректор КИУ Рустам хазрат Нургалеев отметил, что РИИ является открытой площадкой для обмена мнениями.

– За этим столом нам удалось собрать представителей различных регионов России, – Татарстан, Дагестан, Башкортостан, Чеченская Республика, а также иностранных гостей из Казахстана. Важно отметить, что цель РИИ – быть открытой и свободной площадкой для высказывания мнений и осуществления возможности поиска правильных решений. – Также Рустам хазрат подчеркнул, что одной из основных целей шариата является безопасность во всех сферах жизни. – Безопасность в понимании шариата так или иначе связана с вопросами трактовки исламского права во всех сферах деятельности мусульманина, в числе которых и сфера экономики.

Эксперт Российского центра исламской экономики и финансов (РЦИЭФ) РИИ Руслан Халиуллин предложил обсудить недавно принятый закон «О проведении эксперимента по установлению специального регулирования в целях создания необходимых условий для осуществления деятельности по партнерскому финансированию в отдельных субъектах Российской Федерации». Он заметил, что в законе четко не предусмотрена экспертная оценка



Фото: Ильнур Мифтахов / dumt.ru

продуктов в рамках данного законодательства.

– В законе прописано наличие наблюдательного совета, но нет четкого ответа на вопрос, как это будет реализовано. Ведь можно выпустить продукт, полностью соответствующий законодательству о партнерском финансировании, но при этом он будет недопустимым с точки зрения шариата. Считаю важным учитывать опыт стран, которые развивают данное направление, – заметил эксперт РЦИЭФ.

Доктор экономических наук Шамиль Шовхалов согласился с коллегой и отметил, что крайне важна инициатива государства в разработке и развитии законодательства о партнерском финансировании.

– На сегодня главное, что вопрос развития исламской экономики в России сдвинулся с места, и уже принимаются законы на федеральном уровне. А доработка и корректировка нормативно-правовой базы будет происходить по мере реализации эксперимента, благодаря работе экспертного совета при правительстве, – сказал доктор экономических наук.

Доктор исламских наук, специалист отдела фетв Муфтията Республики Дагестан Ахмад хаджи Исаев поднял вопрос важности опоры на мнения ученых при вынесении суждений, в том числе в вопросах экономики. Богослов выразил мнение, что нередко эксперты в области исламских финансов игнорируют этот

аспект и могут выносить ошибочное решение.

В целом, круглый стол прошел в активной форме, эксперты высказывали свое мнение по заявленной теме и поднимали важные вопросы развития исламской экономики.

В завершении круглого стола было объявлено о создании рабочей группы по партнерскому финансированию при РЦИЭФ РИИ. Участниками рабочей группы стали эксперты в области исламского права и исламских финансов из четырех регионов.

Комментируя данную новость, модератор круглого стола Рустам хазрат Нургалеев отметил важность того, что эксперты представляют мусульманские религиозные организации своих регионов.

– Важно отметить, что первыми членами рабочей группы по партнерскому финансированию стали представители Духовного управления мусульман Татарстана, Муфтията Республики Дагестан, Центрального духовного управления мусульман и Духовного управления мусульман Чеченской Республики. Члены рабочей группы выразили мнение, что наша рабочая группа должна расширяться, – сказал Рустам хазрат.

Отметим, что участники круглого стола изъявили желание войти в состав рабочей группы по партнерскому финансированию и совместно осуществлять работу по развитию партнерских финансов.

Пресс-служба ДУМ РТ

В КАИРЕ УСТАНОВИЛИ ПАМЯТНЫЙ ЗНАК НА МОГИЛЕ ТАТАРСКОГО БОГОСЛОВА МУСЫ БИГИЕВА

В рамках рабочей поездки в Каир (Египет) муфтий Татарстана Камиль хазрат Самигуллин посетил Каирский некрополь Эль-Карафа – исламское кладбище на юго-востоке столицы. Поводом послужило официальное открытие памятного знака – таблички на могиле выдающегося татарского богослова Мусы Бигиева.

По этому важному случаю могилу посетили также лидер Египетского королевского дома, внук последнего хедива (оттоманского наместника) Египта и Судана, принц Аббас Хильми бей, начальник Управления исламских и коптских древностей Министерства туризма и древностей Арабской Республики Египет профессор Абу Бакр Ахмед и глава представительства Россотрудничества в Египте Марат Гатин.

Примечательно, что место захоронения учёного до этого оставалось неизвестным и было обнаружено благодаря содействию представительства Россотрудничества в Египте и Министерства туризма и древностей Египта по просьбе Камилля хазрата. Результатом договоренностей стало официальное открытие памятного знака на мемориальном месте с участием властей Каира.

В Министерстве туризма и древностей Египта начальнику Управления исламских и коптских древностей Абу Бакр Ахмед рассказал муфтию о поиске могилы, о принятых мерах по ее сохранению и изучении архивных документов. Все документы, касающиеся Мусы Бигиева, а также записи современников о нем во время встречи были переданы российской стороне в лице Камилля хазрата.

Могилы Мусы Бигиева находится в Каирском некрополе Эль-Карафа, на территории Королевской усыпальницы (усыпальница королевской египетской династии Мухаммад Али), рядом с усыпальницей принцессы Хадиги (Хадиджи). Участники встречи провели здесь церемонию открытия памятного знака – таблички на могиле Мусы Бигиева. Муфтий Татар-

ПРАЗДНИКИ И ЗНАМЕНАТЕЛЬНЫЕ ДАТЫ МУСУЛЬМАНСКОГО КАЛЕНДАРЯ В 2024 ГОДУ

1445–1446 ГОДА ПО ХИДЖРЕ

12 января	1 Раджаб	
в ночь с 11 на 12 января	с 29 Джумада-ахира на 1 Раджаба	Ночь Рагаиб
в ночь с 6 на 7 февраля	с 26 на 27 Раджаба	Ми'радж
11 февраля	1 Ша'бан	
в ночь с 24 на 25 февраля	с 14 на 15 Ша'бана	Ночь Бараат
11 марта	1 Рамадан	Начало месяца Рамадан
в ночь с 5 на 6 апреля	с 26 на 27 Рамадана	Ночь Кадр
10 апреля	1 Шавваль	Ураза-байрам
9 мая	1 Зуль-ка'да	
7 июня	1 Зуль-хиджжа	
15 июня	9 Зуль-хиджжа	День 'Арафа
16 июня	10 Зуль-хиджжа	Курбан-байрам
15–19 июня	9–13 Зуль-хиджжа	Дни такбира ат-ташрик
7 июля	1 Мухаррам	Начало 1446 года по хиджре
16 июля	10 Мухаррам	День 'Ашура
5 августа	1 Сафар	
4 сентября	1 Раби'уль-авваль	
с 14 на 15 сентября	с 11 на 12 Раби'уль-авваль	Маулид ан-Наби
4 октября	1 Раби'уль-ахир	
3 ноября	1 Джумада-авваль	
2 декабря	1 Джумада-ахир	

стана прочитал Кур'ан и совершил дуа за упокой души видного татарского мусульманского учёного, обратившись ко Всевышнему с просьбой о прощении его грехов и наделении его райскими садами. Он подчеркнул, что установление таблички является данью памяти татарскому ученому, а возрождение трудов татарского богословского наследия относится к приоритетным направлениям деятельности Духовного управления мусульман РТ. Представители египетской стороны выразили благодарность муфтию за внимательное и бережное отношение к памяти шейхов и их трудам.

Муса Ярулла (Муса Джаруллах) Бигиев – выдающийся татарский

богослов, публицист, общественный и религиозный деятель. Родился в 1874 году. С 1896 года учился в университете аль-Азхар в Каире, затем в Мекке и Медине. Он посетил Индию, где общался с мусульманскими богословами, участвовал в диспутах на богословские темы. В 1904 году он вернулся в Россию. В 1905 году начал журналистскую деятельность, издал ряд трудов. Всю свою жизнь Муса Бигиев посвятил возрождению фундаментальных ценностей Ислама и следовал принципу обустройства бытия на их основе. Он скончался в 1949 году в Каире.

«НАСТАВЛЕНИЯ ДЛЯ РАЗМЫШЛЯЮЩИХ»

Цикл статей муфтия РТ Камиля хазрата Самигуллина

Серия авторских публикаций



Автор фото: Ильнур Мифтахов/dumrt.ru

КОРОЛЕВА НИЛА АСИЯ

(Продолжение.)

Начало в предыдущем номере.)

КАК УВЕРОВАЛА АСИЯ

После достижения совершеннолетия, Муса 'aleyхис-салям переселился в Мадьян, где оставался на протяжении десяти лет. После этого в Египет он уже вернулся в качестве пророка. Когда Муса 'aleyхис-салям пришел к Фараону, призывая его к вере и показав ему чудо превращения посоха в змею, Асия уверовала в него и приняла его религию.

Вместе с ней уверовали и колдуны Фараона, которые по милости Аллаха увидели истину и потерпели поражение в поединке с Мусой 'aleyхис-салям. Однако Фараон расправился с уверовавшими колдунами.

Во дворце была еще одна женщина по имени Машита, которая уверовала втайне. Асия и Машита нашли друг в друге поддержку и родную душу. Но узнав от своей дочери о том, что Машита стала поклоняться Аллаху, Фараон подверг ее жестоким пыткам. Однако вера женщины была крепкой, и он, так и не добившись от нее преклонения, приказал убить ее.

Асия была потрясена и переполнена горем, а из памяти было невозможно стереть воспоминания о пытках и страданиях своей подруги. Казнь Машиты, а затем и колдунов отдалила ее от Фараона и его окружения. Большую часть времени она старалась проводить в своей комнате в поклонении Аллаху и по мере возможности отдалялась от Фараона.

ЗАМУЧЕННАЯ ПЫТКАМИ, НО СЧАСТЛИВАЯ

Возникший холод со стороны своей супруги Фараон, разумеется, заметил. Но любовь его к Асии была сильной, поэтому он не осмеливался вмешиваться в ее дела и обращался

с ней мягко. С каждым днем он все яснее понимал, что любимая не просто обижалась и привередничала. Дыхание его перехватывало и прошибал сильный пот всякий раз, когда он задумывался над вопросом: могла ли его жена попасть под влияние новой религии, появившейся в стране?

А вера и победы Мусы 'aleyхис-салям, действительно, оказали большое влияние на жителей страны Фараона. Количество верующих в ней увеличивалось, несмотря на угрозы жизни.

И тот факт, что теперь и жена Фараона не признавала его божественности, мог сильно подорвать авторитет правителя в глазах подданных. А власть он, несмотря на свою искреннюю привязанность к Асии, любил еще больше. Поэтому Фараон отдал приказ подвергнуть свою жену пыткам: прибить четырьмя гвоздями и положить ей на грудь огромный мельничный жернов, оставив ее под палящим солнцем. Он требовал от нее отказаться от своей веры, но она не сделала этого даже перед лицом смерти.

В риваяте, переданном от Сальмана ал-Фариси радьяллаху 'анху говорится: «Когда Асия подвергалась этим пыткам, ангелы укрывали ее от палящего солнца своими крыльями. В это время она видела свой дом в Раю». Таким образом, Асия была еще жива, когда видела свое место в Раю.

Когда к обессиленной и замученной пытками Асии подошел Муса 'aleyхис-салям, она спросила его: «О Муса! Доволен ли мною мой Господь или же Он гневается на меня?» Муса 'aleyхис-салям ответил ей: «О Асия!

Всевышний восхваляет тебя! Все обитатели небес смотрят на тебя. И что бы ты ни пожелала, это непременно будет исполнено». И тогда, подняв лицо к небесам, она сказала:

 **«Господи! Спаси меня от Фараона и его деяний! Возведи для меня дом в Раю возле Тебя и спаси меня от несправедливых людей!»**

«Ат-Тахрим / Запрещение», 66:11

Посмотрите, какое же прекрасное дуа сделала Асия: «Возведи для меня дом в Раю возле Тебя». Она не просила о доме в этом бренном мире, а вымаливала у Аллаха дом в Раю. Какой же великий урок содержится в этом!

Фараон, символизирующий самое большое зло и многобожие, хотел увлечь ее в огонь Ада, а она, благодаря своей вере и искренности, взлетела на самое высокое место в Раю.

Каждый человек ответственен за свои поступки. И каждая благочестивая женщина, оказавшаяся женой скверного мужчины, не отвечает за злодеяния своего мужа до тех пор, пока она сохраняет свою веру и искренность перед Аллахом. Всевышний приводит нам в пример жену высокомерного злодея, говорившего своим подданным: «Разве не я ваш самый великий господин?» Но Асия не оправдывалась тяжелым временем и скверным мужем – она пожертвовала всем ради своей религии и не отреклась от веры. Нам в назидание.



ЗЕМЛИ ПАЛЕСТИНЫ И СВЯЩЕННЫЙ ГОРОД ИЕРУСАЛИМ: ПОЧЕМУ ОНИ ТАК ВАЖНЫ ДЛЯ МУСУЛЬМАН?

Автор фото: kirillmuller/elementsemvato.com

Земли Палестины и священный город Иерусалим имеют огромное значение для мусульман всего мира. Эти священные места являются неотъемлемой частью Ислама, имеют богатую историю, а также огромное духовное и культурное значение. В этой статье мы рассмотрим значение этих земель для мусульман всего мира.

СВЯЩЕННЫЙ ИЕРУСАЛИМ

Иерусалим, известный в мусульманском мире как «Аль-Кудс» («Священный»), является одним из старейших и священнейших городов мира. Для мусульман его значение можно проследить в аятах Благородного Куръана. Считается, что в Ночном путешествии и вознесении (Исра и Ми'радж) пророк Мухаммад саллаллаху 'алейхи ва саллям чудесным образом был перенесён из Мекки в Иерусалим и вознесся на небеса.

Мечеть «Аль-Акса» («Отдалённая»), третья по значимости святыня Ислама (после мечети Аль-Харам в Мекке и мечети Пророка в Медине), расположена в Иерусалиме. Это место, где пророк Мухаммад саллаллаху 'алейхи ва саллям возглавил намаз, а за ним стояли все пророки. В Благородном Куръане об этом сказано:

«Пречист [от всех недостатков] Тот, Кто [молниеносно] перенес ночью Своего раба [Мухаммада] из мечети Запретной [аль-Харам в Мекке] в мечеть Отдаленную [аль-Акса в Кудсе], окрестности которой Мы благословили [плодородием] – [перенес] чтобы показать ему [Мухаммаду] некоторые из Наших знамений. Поистине, Он [Всевышний Аллах] – Слышащий, Видящий».

«Аль-Исра / Перенесение ночью», 17:1

Считается, что награда за намаз в мечети «Аль-Акса» увеличивается в 500 раз нежели в других.

ВАЖНОСТЬ МЕЧЕТИ КУББАТ АС-САХРА

Мечеть «Куббат ас-Сахра» («Купол Скалы»), как и «Аль-Акса» расположенная на Храмовой горе, является ещё одним знаковым символом значимости Иерусалима для мусульман. Считается, что эта святыня с золотым куполом отмечает место, где пророк Мухаммад саллаллаху 'алейхи ва саллям вознёсся на небеса во время Исры и Ми'раджа. Это также место паломничества мусульман со всего мира. Место жизни и родина многих пророков.

Палестина в целом является регионом с глубокими историческими и культурными связями с Исламом. На протяжении истории человечества она была местом жизни многих пророков, в том числе Ибрахима 'алейхис-салям, который переселился сюда из Ура (Месопотамия) и Мусы 'алейхис-салям, который привёл сюда свой народ из Египта. Здесь у пророка Ибрахима 'алейхис-салям родились сыновья Исмаил 'алейхис-салям и Исхак 'алейхис-салям. А у Исхака 'алейхис-салям родился Якуб 'алейхис-салям, а у него Юсуф 'алейхис-салям.

Здесь жили и правили пророки Дауд 'алейхис-салям и Сулейман 'алейхис-салям. Известный разговор между пророком Сулейманом 'алейхис-салям и муравьём, упомянутый в суре «Ан-Намль» произошёл в Палестине в долине недалеко от города Аль-Мадждал Аскалан.

Это также родина пророка Закарии 'алейхис-салям и его сына Яхьи 'алейхис-салям. В Иерусалиме родилась и жила дочь Имрана пречистая Марьям и чудесным образом родила

пророка Ису 'алейхис-салям в поселении Бейт-Лахм (Вифлеем).

Эта земля пропитана призывом к единобожию. Богатая история региона является свидетельством присутствия Ислама на землях Палестины на протяжении веков. Пророк Мухаммад саллаллаху 'алейхи ва саллям решительно отвергал от себя притязание быть основателем или первым вестником Ислама. Ведь согласно Благородному Куръану (42:13), Ислам – это религия Нуха 'алейхис-салям, Ибрахима 'алейхис-салям, Мусы 'алейхис-салям и Исы 'алейхис-салям.

ДУХОВНОЕ ЗНАЧЕНИЕ

Для мусульман мира земли Палестины и Иерусалим имеют глубокое духовное значение. Мусульмане всего мира во время ежедневных намазов обращаются в сторону Каабы в Мекке. Однако до Каабы взоры мусульман обращались в сторону Иерусалима, именно мечеть «Аль-Акса» была первой кыблой. Это подчеркивает историческое и духовное значение Иерусалима в истории Ислама.

ПАЛЕСТИНА И ИЕРУСАЛИМ ПОД УПРАВЛЕНИЕМ МУСУЛЬМАНСКИХ ПРАВИТЕЛЕЙ

Иерусалим и земли Палестины были завоеваны у Византии (Восточно-Римская империя) мусульманами во времена правления второго праведного халифа Умара радьяллаху 'анху в 637 году. Именно по его приказу была построена мечеть «Куббат ас-Сахра». Некоторое время эти земли находились под властью крестоносцев, но они снова были отвоёваны мусульманами во времена правления Салахаддина Аюби.

Здесь родились или жили многие известные мусульманские богословы. Так в Газе в 767 году родился основатель шафиитского мазхаба имам Мухаммад ибн Идрис аш-Шафии. Примерно в 1100-х годах в Иерусалиме несколько лет прожил имам аль-Газали. Большую часть времени он провёл в мечети «Куббат ас-Сахра», где начал писать свой самый известный труд – «Ихйа 'улюм ад-дин».

До начала XX века земли Палестины и Иерусалим находились под властью османских султанов, пока после окончания Первой мировой войны они не попали под мандат Великобритании.

Дамир Гайнутдинов

ДУА ЗА МУСУЛЬМАН ПАЛЕСТИНЫ



Автор фото: Mahmud Hams | Afp | Getty Images.

Бойся мольбы притеснённого, ибо, поистине, между ней и Аллахом нет преграды (имам Ахмад).

В мечетях Татарстана совершают коллективные молитвы за мусульман Палестины. Верующие просят мира и спокойствия для своих братьев и обращаются с молитвой за упокоевание душ погибших в больнице Газы.

Пусть души мусульман, погибших в эти дни в результате обстрелов, окажутся в Райских садах.

Эта трагедия отзывается болью в сердце каждого мусульманина, ведь пророк Мухаммад саллаллаху 'алейхи ва саллям говорил, что верующие в своём сочувствии друг к другу подобны единому телу. Если один его орган заболевает, всё тело отзывается бессонницей и лихорадкой.

Мы знаем, что где-то хоть и далеко, есть мусульмане, которые сейчас находятся в угнетённом положении, терпят страдания, потери и боль, умирают ни в чём неповинные дети, и не можем быть равнодушными.

Наше оружие – это дуа, которая достигает Создателя молниеносно. Высший Аллах – Обладатель наивысшей силы и мощи. Аллах всё видит и слышит. Он способен на каждую вещь и рассудит всё наилучшим образом. Нам остаётся только взывать к Нему с просьбой облегчить положение всех мусульман, даровать им мир и покой в их дома, остановить зло, которое

посягнуло на самое дорогое, что у них есть.

Такая молитва не имеет препятствий, поскольку дуа мусульманина за своего брата принимается быстрее всего.

«Мольба мусульманина за своего брата, возносимая им в его отсутствие, будет принята, ибо у головы его находится уполномоченный, получивший особое поручение ангел.

И каждый раз, когда он обращается к Аллаху с мольбой за своего брата, испрашивая для него блага, этот ангел говорит: «Аминь, да будет тебе то же!»

Транскрипция: «Аллаахумма аслих ахваальяль-муслимиина фии филястьыын».

Перевод: «О Аллах, улучши положение мусульман в Палестине».

Транскрипция: «ХасбунАллаху ва ни'маль вакиль».

Перевод: «Нам достаточно Аллаха и как прекрасен этот Покровитель и Хранитель».

Транскрипция: «Аллаахумма кулляхум 'аунан ва насыйра».

Перевод: «О Аллах, поддержи их и помоги нам».

Транскрипция: «Аллаахумма фукка асрахум вашфи мариидахум вакшиф курбатахум».

Перевод: «О Аллах, освободи пленных из них, исцели больных среди них, удали их печаль».

Транскрипция: «Аллаахумма баддиль хауфан амнна».

Перевод: «О Аллах, замени их страх безопасностью».

Ясмин Нуриева



Автор фото: JR50/elements.emato.com

Священные части Каабы

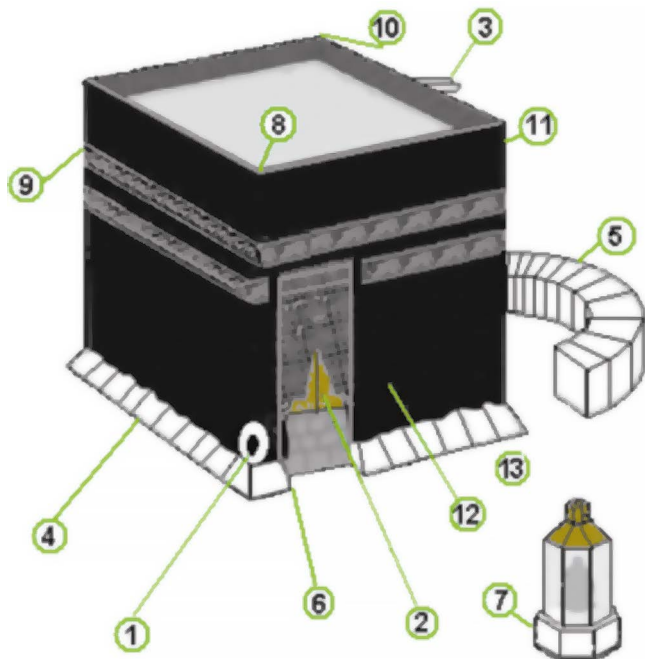

Автор рисунка: Mbenoist (M. Benoist) / fr.wikipedia

1. Черный камень (Хаджар асвад).
2. Дверь Каабы.
3. Жёлоб.
4. Цоколь.
5. Хиджр Исмаил.
6. Мультазам.
7. Макам Ибрахима.
8. Угол Чёрного камня.
9. Угол Йемена.
10. Угол Шама.
11. Угол Ирака.
12. Кисва.
13. Место стояния Ибрахима.

Это место, площадью миллион квадратных метров, никогда не закрывается, и здесь одновременно могут находиться до двух миллионов посетителей. Заповедная и запретная... Мечеть аль-Харам принимает верующих со всего света 24 часа в сутки вот уже четыре тысячи лет...

1. ЧЕРНЫЙ КАМЕНЬ (ХАДЖАР АСВАД)

Черный камень (Хаджар асвад) расположен в восточном углу Каабы на высоте 1,5 м. По факту, этот чёрно-красный камень состоит из нескольких осколков, вставленных в серебряную оправу. Серебряная оправка Чёрного камня была впервые установлена Абдуллахом ибн

Зубаером, а затем обновлялась по необходимости.

Посланник Аллаха саллаллаху 'алейхи ва саллям говорил: «Чёрный камень был ниспослан из райских садов и был белее молока, но почернел вследствие людских грехов» (Тирмизи).

2. ДВЕРЬ КААБЫ

Во времена пророка Ибрахима 'алейхис-салам у Каабы было два входа – люди входили в одну дверь, выходили из другой. Ранее дверь была на одном уровне с порогом. Но когда курайшиты приподняли дверь, Посланник Аллаха саллаллаху 'алейхи ва саллям сказал: «Я бы сделал двери под один уровень с землей и установил бы два входа – с восточной и западной стороны» (аль-Бухари).

Несмотря на это, ныне Кааба имеет только одну дверь – с восточной стороны. Она возвышается над землей на 2,5 м. Основание двери выполнено из дерева, украшенного пластинами из золота весом около 280 кг. В последний раз двери обновляли в 1977–1979 годах. На двери Каабы выгравированы аяты Кур'яна, предохраняющие и свидетельствующие о милости Всевышнего Аллаха.

Когда-то двери Каабы открывались дважды в неделю, и любой желающий мог свободно войти внутрь и совершить намаз. Но в связи с тем, что с каждым годом количество паломников увеличивается, двери стали открывать лишь дважды в год. В остальное время двери Каабы остаются закрыты, а ключи от неё, по велению самого Посланника Аллаха саллаллаху 'алейхи ва саллям, хранятся у потомков племени Бану Шайба. И так будет продолжаться до Суд-

Издательский дом «Хузур» ДУМ РТ выпустил книгу Мухаммада Йелькенджи «Сунна. Нет религии без Посланника Аллаха саллаллаху 'алейхи ва саллям»

Желание довольствоваться одним лишь Кур'яном Каримом, не обращаясь к Сунне, – это немислимое дело, поскольку такие действия приведут к незнанию рукнов основных видов поклонения, таких как намаз, закят, пост и хадж. Кур'яном Каримом ясно сообщено, что все эти виды поклонения являются фардом, но не указал пути их исполнения на практике.

Утверждая о своей приверженности

Приобрести книги можно в фирменном магазине ИД «Хузур» в Казани, а также заказать дистанционно через интернет-магазин.

к Кур'яну Кариму, сомневающиеся в полезности Сунны напрямую противоречат самому Кур'яну Кариму. Это так, поскольку Кур'яном Каримом включено в себя множество аятов, делающих обязательным действовать согласно Сунне Расулуллаха саллаллаху 'алейхи ва саллям. В данной книге автор приводит подробные ответы и доказательства на приводимые ошибочные утверждения тех, кто опровергает Сунну.



Магазин: г.Казань, ул. Парижской коммуны, 6. Тел.: +7 (960) 072-74-63;
Склад: г.Казань, ул. Газовая, 14. Тел.: +7(966) 250-00-09;
Интернет магазин: huzurshop.ru

РЕКЛАМА 12+

ного дня: любой, будь то правитель или обычный человек, чтобы войти в Каабу, должен будет сначала получить разрешение у главы этой семьи.

Старинный ключ от дверей Каабы сильно заржавел, был заменен на новый еще во времена Османского халифата и сегодня хранится в музее дворца Топкапы в Стамбуле.

3. ЖЁЛОБ МИЛОСТИ (МИЗАБ АР-РАХМА)

Жёлоб милости – сооружение по бокам крыши Каабы, по которому стекает дождевая вода и собирается в аль-Хатим. Так как он установлен в направлении места захоронения Хаджар и Исмаила 'алейхис-салям, его стали называть Жёлобом милости. Его общая длина составляет 2,53 м, а ширина – 26 см. Мизаб ар-Рахма является самой маленькой частичкой Каабы, но примечательна своей невероятной красотой и достоинствами. Когда-то жёлоб изготавливали из дерева, серебра и стали, а сегодня его внешняя часть изготовлена из золота, а нижняя внутренняя часть – из серебра. По бокам жёлоб окружен железными прутьями, чтобы защищать его от птиц. Но примечательно, что птицы и так не садятся на крышу Каабы и на Мизаб ар-Рахма. И это – одно из чудес Всевышнего Аллаха, защищающего Священную Каабу от нечистот.

Дождевая вода, стекающая по жёлобу, считается целительной по милости Аллаха. Известно, что Посланник Аллаха саллаллаху 'алейхи ва саллям совершал дуа возле Мизаб ар-Рахма, потому паломники не должны упускать эту возможность – вознести мольбу, которая примется, иншаАллах.

4. ШАЗАРВАН (ЦОКОЛЬ)

Шазарван – это основание (цоколь) Каабы, выступающая у подножия её стен. Он был сконструирован из мрамора в 1627 году с целью защитить стены Каабы от грунтовых вод. Его высота составляет 13 см, а ширина – 45 см.

5. ХИДЖР ИСМАИЛ (АЛЬ-ХАТИМ)

Хиджр Исмаил или аль-Хатим – это низкая стена в форме полумесяца, высотой всего 1,32 м и длиной около 17 м. Считается, что в этом месте захоронены Исмаил и его мать Хаджар. Иногда паломникам разрешают совершать намаз между стенами Каабы и аль-Хатима. Также считается, что

дуа, совершенные в этом местечке, принимаются.

6. МУЛЬТАЗАМ

Это часть стены между дверью Каабы и Чёрным камнем длиной около 2 м. В хадисе сказано, что дуа, с которыми человек обращается в этом месте, будут приняты. В словаре слово «ильтизам», из которого образовано слово «мультазам», означает «прислоняться, крепко прижиматься». Сунной считается после тавафа поприветствовать Чёрный камень, а затем прислониться грудью, лицом и руками к Мультазаму. Абдуллах ибн Умар говорил: «Я видел, что так поступал Посланник Аллаха саллаллаху 'алейхи ва саллям» (Ибн Маджа).

7. МАКАМ ИБРАХИМА

Он расположен на расстоянии 14,5 м от Чёрного камня и представляет собой желтовато-красный камень высотой 20 см, на котором по преданию остался отпечаток ступней пророка Ибрахима 'алейхис-салям. Один из отпечатков глубиной 10 см, другой – 9 см; длина ступни – 22 см, а ширина – 11 см. Отпечатки пальцев ног не сохранились. Считается, что Ибрахим 'алейхис-салям стоял на этом камне при возведении верхней части Каабы.

Примечательно, что этот отпечаток полностью соответствовал ступням Мухаммада саллаллаху 'алейхи ва саллям. Он говорил про себя: «Из всех потомков Ибрахима 'алейхис-салям я самый похожий на него» (аль-Бухари).

Этот камень служил Ибрахиму 'алейхис-салям в качестве подъема при строительстве Каабы. И это одно из чудес Всевышнего Аллаха, который Он оберегал во все времена, и даже в период джахилии, когда люди поклонялись изваяниям, этот камень остался вне их влияния.

В 1967 году, с целью защиты, Макам Ибрахима был закрыт стеклянным куполом с золотым обрамлением.

Всевышний Аллах наделил пророка Ибрахима 'алейхис-салям особыми достоинствами. Его имя упоминается в Досточтимом Куръане 69 раз, а 14-ая сура Куръана названа его именем. Всевышний Господь называет Ибрахима Халиль, что означает друг Аллаха. И все верующие мусульмане упоминают его имя минимум 5 раз в день в намазе, читая дуа «ат-тахият».

8. УГОЛ ЧЁРНОГО КАМНЯ

Этот угол, в который монтирован сам Чёрный камень, расположен в восточной части Священной Каабы.

9. ЙЕМЕНСКИЙ УГОЛ (РУКН ЙАМАНИ)

Это южный угол Каабы, указывающий направление в сторону Йемена. Согласно преданиям, этот угол расположен на фундаменте, заложенном Ибрахимом 'алейхис-салям. Передается от Абдуллаха ибн Аббаса, что Посланник Аллаха саллаллаху 'алейхи ва саллям совершал в этом месте истилям, то есть прикасался, либо целовал его (ат-Тирмизи). Также известно, что Посланник Аллаха саллаллаху 'алейхи ва саллям читал дуа «Раббана», проходя между Йеменским углом и Чёрным камнем.

10. УГОЛ ШАМА (РУКН ШАМИ)

Это западный угол Каабы, указывающий направление в сторону Сирии.

11. ИРАКСКИЙ УГОЛ (РУКН ИРАКИЙ)

Северный угол Каабы, указывающий направление в сторону Ирака.

12. КИСВА – ПОКРЫВАЛО КААБЫ

Кисва – это чёрное шёлковое покрывало Каабы, с вышитыми на нем золотыми нитками аятами Куръана. Она защищает Священное сооружение от грязи, пыли и дождей и меняется раз в год перед хаджем. На кисву уходит 658 м ткани, изготовленной из 670 кг высококачественного натурального шёлка на специальной ткацкой фабрике, 150 кг золота и серебра. Известно, что кисва не всегда была чёрного цвета. Были периоды, когда Каабу покрывали красной, зелёной или белой кисвой.

Покрывало украшено золотой декоративной каймой, опоясывающей кисву со всех четырех сторон, на которой вышиты аяты Куръана, свидетельствующие о том, что пути к покаянию всегда открыты, что следует просить прощения у Всевышнего Аллаха и никогда не следует терять надежду.

13. МЕСТО СТОЯНИЯ ИБРАХИМА

Это место, на котором стоял пророк Ибрахим, когда возводил стены Каабы.



Автор фото: towfiqu98/elements.envato.com

ЧЕСТНОСТЬ – ПУТЬ К ДУХОВНОМУ РОСТУ И РАЮ

Честность – это добродетель, которая выходит за рамки религиозных, культурных и социальных границ. В Исламе, как и во многих других конфессиях, честность рассматривается не только как похвальная черта, но и как путь к духовному росту и средство обеспечить себе особое отношение в загробной жизни.

Досточтимый Куръан и Сунна пророка Мухаммада саллаллаху ‘aleyхи ва саллям подчеркивают важность честности в жизни мусульманина. В этой статье мы рассмотрим, почему честность считается качеством, которое откроет мусульманам врата Рая.

ЧЕСТНОСТЬ И ДОСТОЧИМЫЙ КУРЪАН

Куръан изобилует аятами, в которых подчеркивается важность честности. Одним из основополагающих принципов исламской этики является говорить правду и быть честным во всех отношениях. В суре «аль-Бакара» сказано:

«**Не прикрывайте истину ложью [которую вы сами выдумали], и не скрывайте истину, в то время как вы знаете [ее].**»

«Аль-Бакара / Корова», 2:42

Этот аят напоминает мусульманам, что нечестность и ложь противоречат сути их веры.

Кроме того, в суре «аль-Хадж» Всевышний Аллах говорит:

«**Сторонитесь скверны идолов [сами идолы и есть скверна] и сторонитесь лживых речей.**»

«Аль-Хадж», 22:30

Этот аят подчеркивает запрет на ложные заявления, поощряя мусульман поддерживать честность и правдивость в своей повседневной жизни.

ПРИМЕР ПРОРОКА МУХАММАДА САЛЛАЛЛАХУ ‘АЛЕЙХИ ВА САЛЛЯМ

В своих высказываниях и поступках пророк Мухаммад саллаллаху ‘aleyхи ва саллям также подчёркивал важность честности. Жители Мекки называли его «Амин» («Заслуживающий доверия») задолго до того, как он получил божественное откровение. Его характер и честность были настолько безупречны, что люди доверяли ему своё самое ценное имущество.

В одном известном хадисе, переданном Абу Хурайрой радьяллаху ‘анху, Посланник Аллаха саллаллаху ‘aleyхи ва саллям сказал: «Лицемера отличают три признака: когда он рассказывает, то лжёт, когда обещает, то нарушает (своё обещание), а когда ему доверяются, он предаёт» (имам аль-Бухари).

Этот хадис подчеркивает идею о том, что честность заключается не только в том, чтобы говорить правду, но и в том, чтобы выполнять обещания и быть верным оказанному нам доверию.

ЧЕСТНОСТЬ В ПОВСЕДНЕВНОЙ ЖИЗНИ

Честность в Исламе выходит за рамки простых слов. Она охватывает

все аспекты жизни, от деловых отношений до личных взаимоотношений. Мусульмане должны быть честными и прозрачными в том числе в своих финансовых делах. Пророк саллаллаху ‘aleyхи ва саллям предостерегал от нечестности в торговле и бизнесе, говоря, что те, кто мошенничает в своих деловых операциях, не принадлежат к его общине.

Более того, честность в личных отношениях не менее важна. Ложь, обман и предательство могут подорвать доверие, а доверие является краеугольным камнем любого процветающего сообщества. Честность способствует установлению прочных, подлинных связей с другими людьми, внося свой вклад в гармоничное общество.

НАГРАДА ЗА ЧЕСТНОСТЬ

В Исламе честность является не только важным моральным качеством, которым должен обладать мусульманин, но и рассматривается как средство достижения Рая. В Куръане упоминается награда за честность:

«**Но тот, кто пришёл с правдой, и тот, кто поверил в неё – они и есть богобоязненные [защитившие себя от неверия]. Им у их Господа – всё, чего они захотят [в Раю их ожидают любые блага на их выбор]. Таково воздаяние добродетельным [верующим]! Аллах простит им [даже] худшие их поступки, и воздаст им лучшим, чем их поступки.**»

«Аз-Зумар / Толпы», 39:33–35

Этот аят говорит о том, что тем, кто боится Аллаха, практикует честность и путь Пророка саллаллаху ‘aleyхи ва саллям, откроются врата Рая.

Честность – это не просто моральное качество, но и фундаментальный принцип Ислама. Это – добродетель, которая руководит мусульманами в их взаимодействии с другими людьми, в их личной жизни и в их духовном пути.

Говоря правду, выполняя обещания и проявляя доверие, мусульмане не только отстаивают свою веру, но и прокладывают путь в Рай. Врата Рая открыты для тех, кто принимает честность, делая её качеством, которое действительно преобразует и духовно вознаграждает мусульман.

Посещение могил – это практика в Исламе, которая предполагает определенный этикет и правила поведения. Вот несколько правил для мусульман при посещении могил.

НАМЕРЕНИЯ И ЦЕЛЬ

Прежде чем посетить могилу, важно иметь ясное и искреннее намерение. Цель должна состоять в том, чтобы вспомнить умерших, навести порядок, вознести за них молитвы и поразмыслить о преходящей природе жизни и бренности этого мира. Посещение могил предков помогает нам не забывать о том, что смерть постигнет каждого, и никому не ведомо, сколько еще суждено прожить.

В Досточтимом Куръане сказано:



«Мы принадлежим Аллаху, и к Нему мы вернёмся».

«Аль-Бакара / Корова», 2:156

Пророк Мухаммад саллаллаху 'aleyхи ва саллям о посещении могил сказал следующее: «Посещайте могилы, так как они напоминание об ином мире» (имам ат-Тирмизи).

ОДЕВАЙТЕСЬ СКРОМНО

Одевайтесь в чистую и скромную одежду, как будто вы посещаете официальное мероприятие. Избегайте кричащей или неуместной одежды.

ГУСЛЬ (ОМОВЕНИЕ)

Перед посещением могилы желательно совершить омовение (гусль), чтобы быть чистым как духовно, так и телесно.

РАЗГОВАРИВАЙТЕ ТИХИМ ГОЛОСОМ

На кладбище говорите тихо и уважительно. Избегайте ненужной болтовни и поддерживайте атмосферу благоговения.

ГЕНДЕРНОЕ РАЗДЕЛЕНИЕ

Относительно посещения могил женщинами существуют разные точки зрения. Например, непосредственно в обряде погребения, согласно единому мнению богословов, женщины участвовать не могут.

А вот в вопросе посещения могил женщинами мнения мусульманских богословов разделились. Одни счита-



ют, что они могут посещать могилы наравне с мужчинами, другие – что женщины могут посещать могилы, но это нежелательно (макрух), а третьи – вовсе относят это к запретным деяниям. Поэтому помните, что, в зависимости от культур, отношение к посещению могил женщинами может быть различным. Татары традиционно придерживаются первой точки зрения и женщины могут посещать могилы наравне с мужчинами.

ПОПРИВЕТСТВУЙТЕ ОБИТАТЕЛЕЙ МОГИЛ

Когда зайдете на кладбище, произнесите приветствие (саям): «Ас-саялму 'aleyкум, йа ахляль кубур» («Мир вам, о обитатели могил») или «Ас-саялму 'aleyкум ва рахматуллахи ва баракатуху» («Мир вам, милость Аллаха и Его благословение»).

В сборнике хадисов имама Муслима приводится хадис, в котором пророк Мухаммад саллаллаху 'aleyхи ва саллям таким образом поприветствовал всех усопших, придя на кладбище аль-Баки.

ЧИТАЙТЕ АЯТЫ ИЗ КУРЪАНА И ДЕЛАЙТЕ ДУА

Вы можете читать соответствующие аяты Куръана, например суру «аль-Фатиха» или суру «Йа Син», и молиться за умерших. Просите у Аллаха прощения и милости для них. Однако помните, что на кладбище нельзя совершать намаз. В этом вопросе богословы опираются на следующий хадис: «Наихудшие из людей те, кто превращают могилы в места поклонения» (имам Ахмад).

ИЗБЕГАЙТЕ ШИРКА

Не занимайтесь никакими действиями, которые могут считаться приобщением сотоварищей к Аллаху (ширк), например, обращением за заступничеством к умершему. Не за-

бывайте – ширк является одним из самых страшных грехов.

ИЗБЕГАЙТЕ ЧРЕЗМЕРНОГО ГОРЯ

Хотя чувство горя при посещении могил близких вполне естественно, избегайте чрезмерных причитаний, рева, криков или плача. Сохраняйте терпение и доверяйте мудрости Аллаха.

ОТНОСИТЕСЬ УВАЖИТЕЛЬНО К КЛАДБИЩУ

Не мусорьте, не подвергайте вандализму и не проявляйте неуважения к кладбищу каким-либо образом. Не забывайте, что через некоторое время вы тоже окажетесь среди обитателей этого места.

УХОДИТЕ ТИХО

После того как вы посетили могилу – навели там порядок, прочитали суры или аяты из Куръана, вознесли дуа, тихо покиньте её, не причиняя беспокойства другим.

РЕГУЛЯРНО ПОСЕЩАЙТЕ МОГИЛЫ

Рекомендуется посещать могилы периодически, а не только в определённых случаях, чтобы вспомнить умерших и поразмышлять о преходящей природе жизни.

УТЕШЕНИЕ

Если вы посещаете могилу не своих близких родных, выразите свои соболезнования и поддержку присутствующим. Помните, что эти рекомендации могут незначительно отличаться в зависимости от исламских традиций и культур. Основное внимание всегда следует уделять поддержанию уважительного и смиренного поведения, вспоминая и молясь за умершего.



Автор фото: YuriArcurs/PeopleImages/element5.com

ВСЕГО ОДНА МИНУТА ЖИЗНИ: ЧТО МОЖНО УСПЕТЬ ЗА ЭТО ВРЕМЯ?

РЕЛИГИЯ – ЭТО НЕ ТЕОРИЯ

Невежи считают, что место религии лишь на страницах книг, но как же они ошибаются. Ислам, в первую очередь, – это практика, где верующий человек каждый день, каждую минуту своей жизни всё пропускает через свет своей религии, старается озарять своё пребывание в этом мире Исламом, Сунной пророка Мухаммада саллаллаху ‘aleyхи ва саллям и Словом Всевышнего Аллаха.

Обращаясь к нам, Создатель говорит в Своей Досточтимой Книге:

«Разве знающие равны незнающим?» Поистине, принимают наставления лишь обладатели разума».

«Аз-Зумар / Толпы», 39:9

60 секунд – это много или мало? Тут наверняка у каждого читателя будет свой ответ. Кто-то скажет, что успеет съесть всего лишь пару конфет, или пробежать стометровку.

Для умирающего человека, 60 секунд – вечность. И человек, находящийся рядом с отходящим в мир иной, может именно в эти уходящие 60 секунд помочь ему попить воды, хотя бы смочить губы, спасти умирающего от козней шайтана, мечтающего, чтобы ещё один мусульманин во время агонии смерти отказался от своей веры. Именно тогда умирающему очень нужна помощь в произнесении шахады: «Ляя иляха илляллах...»

Всевышний Аллах говорим нам:



«И помогайте друг другу в благих делах и богобоязненности [в избегании запрещенного], но не помогайте друг другу в грехе [в совершении зла] и вражде...»

«Аль-Маида / Трапеза», 5:2

ИСЛАМ – РЕЛИГИЯ МИРА И ЛЮБВИ

Пророк саллаллаху ‘aleyхи ва саллям сказал: «Когда я говорю «Субхан-Аллаха валь-хамду лилляхи ва ляя иляха илляллаху ва аллаху акбар» (Слава Аллаху, хвала Аллаху, нет бога, кроме Аллаха, Аллах Велик), эти слова более любимы для меня, чем восход солнца».

За одну минуту любой человек может произнести эти слова более 18 раз.

Всего за одну минуту можно также выучить все 6 столпов веры (имана):

- Вера в Аллаха
- Вера в Его Ангелов
- Вера в Его Книги
- Вера в Его Посланников
- Вера в Судный День
- Вера в Предопределение, и в то, что и добро, и зло созданы Аллахом.

Эти столпы имана перечисляются в дуа «Аманту», которую мусульманам следует знать наизусть.

Дуа «Аманту».

Транскрипция: «Аманту билляхи ва маляикятихи ва кутубихи ва русулихи валь-йаумиль ахыри ва биль-кадари хайрихи ва шаррихи мин Аллаха Та‘аля ва ба‘су ба‘даль-маути хакк. Ашхаду ан ляя иляха илляллах ва ашхаду анна Мухаммадан ‘абдуху ва расулюху».

Перевод: «Я уверовал в Аллаха, в Его Ангелов, в Его Книги, в Его Посланников, в Судный День, в Предопределение и в то, что добро и зло созданы Аллахом, и что воскрешение после смерти – истина. Свидетельствую, что нет бога, кроме Аллаха, и свидетельствую, что Мухаммад – Его раб и Посланник».

Человек – это существо, состоящее из тела и души. А потому подарите своему телу раз в день хотя бы 60 секунд полноценной и интенсивной зарядки. В век гиподинамии (малоподвижного образа жизни) это очень важно: организм вас непременно за это отблагодарит. Оказывается, учёные подсчитали, что чем старше человек становится, тем больше он должен двигаться. Вот такой парадокс.

Каждый, с приходом в этот мир по приказу Всевышнего Аллаха, выбирает, как проживать свою жизнь: в беззаботности или в поклонении.

БЫТЬ ТЕРПЕЛИВЫМ ВО ВРЕМЯ ИСПЫТАНИЯ — ЭТО ОДНО ИЗ КАЧЕСТВ МУСУЛЬМАНИНА



«Не возлагает Аллах на человека того, что не в его силах... Господь наш! Не возлагай на нас бремя, которое Ты возложил на тех, кто был до нас».

«Аль-Бакара / Корова», 2:286

Служите примером другим людям в моменты своих критических ситуаций, не стесняйтесь показывать, как нужно проходить достойно трудности

в жизни. Примеры сильных духом людей очень важны для окружения. Также эти люди, как показывает практика, очень высокоорганизованны и умеют правильно устроить распорядок дня, поскольку высоко ценят время, отведённое им в этом мире.

Попробуйте хотя бы 1 раз в день всего 60 секунд посвящать хорошим делам, например, благотворительности. Сбор большим людям, которым необходимы средства на лечение, сегодня можно сделать с помощью пары кликов в онлайн-сервисах любого телефона. Ради интереса можете даже подсчитать с помощью секундомера, сколько это займёт времени, и удивитесь, что уложились до того, как пройдёт всего одна минута.

И воздаст вам Творец за всё ваше добро:

 **«Аллах увеличивает удел, кому пожелает, и ограничивает [кому пожелает]. Они [неблагодарные люди] радуются [бренной] земной жизни, но земная жизнь по сравнению с вечной жизнью – это только временное благо».**

«Ар-Ра'д / Гром», 13:26

Известно, что 1 минута в масштабах всего Интернета – это грандиозная величина. А одна минута в масштабах Всевышнего Аллаха? Какой она величины?

Сколько бы и как бы вы не проводили своё время, найдите секунды остановиться и проанализировать хотя бы один день своей жизни, «положить» его на весы добрых дел, и всегда помнить о том, что эта жизнь не вечна, и, в конце концов, мы вернёмся к своему Создателю.

И пусть в потоке суеты и в моменты бессилия ваша душа не забывает слова из 156-ого аята суры «аль-Бакара» в Курьане:

إِنَّا لِلّٰهِ وَإِنَّا إِلَيْهِ رَاجِعُونَ

Транскрипция: «Инна лилляхи ва инна иляйхи раджи'ун».

Перевод: «Мы принадлежим Аллаху, и к Нему мы вернёмся».

Старайтесь служить добром обществу, помогать близким или получать полезные знания. И пусть за это всем будет награда от Аллаха. Аминь.

Амир Исламов



О благе оказания помощи другим

Помимо уз единой веры, верующих скрепляет и оказание друг другу взаимной поддержки и помощи. О том, какое вознаграждение полагается тому, чьи силы и время были направлены на поддержку других, сказано во множестве хадисов.

Пророк Мухаммад саллаллаху 'алейхи ва саллям сказал: «В своём милосердии, любви и сочувствии по отношению друг к другу верующие подобны единому телу: когда одну из частей его поражает болезнь, всё тело отзывается на это бессонницей и горячкой» (имам аль-Бухари, имам Муслим).

Передают со слов Ибн Умара радьяллаху 'анхума, что Посланник Аллаха саллаллаху 'алейхи ва саллям сказал: «Мусульманин мусульманину брат, и он не должен ни притеснять, ни предавать его. Тому, кто поможет своему брату в нужде его, Аллах поможет в его собственной нужде, того, кто избавит мусульманина от печали, Аллах избавит от одной из печалей Дня воскрешения, а того, кто покроет мусульманина, Аллах покроет в День воскрешения (имам аль-Бухари, имам Муслим).

«Аллах помогает Своему рабу, пока тот помогает брату по вере» (имам Муслим).

Ибн Умар радьяллаху 'анхума передал, что Посланник Аллаха саллаллаху 'алейхи ва саллям сказал: «У Всевышнего Аллаха есть блага, которые Он дарует Своим рабам до тех пор, пока им не надоеет помогать людям. Когда же им это надоедает, Аллах передаёт эти блага другим рабам».

Абдуллах ибн Умар радьяллаху 'анху передаёт, что Посланника Аллаха саллаллаху 'алейхи ва саллям спросили: «О Посланник Аллаха, какие люди наиболее любимы Аллахом и какие деяния наиболее любимы для Аллаха?» Посланник Аллаха саллаллаху 'алейхи ва саллям ответил: «Наиболее любимые для Аллаха люди – это те, которые наиболее полезны другим людям; и наиболее любимое деяние для Аллаха – это сделать счастливым другого мусульманина, удовлетворить его нужду, заплатить его долг или накормить его. Когда человек идёт куда-то с намерением решить проблему своего брата, он более любим Аллаху, чем тот, кто сидит в иттикафе в мечети в течение двух месяцев. Аллах скроет грехи человека, который умеет укротить свой гнев. Тому человеку, который идёт куда-то вместе со своим братом, чтобы помочь ему в его нужде, Аллах даст опору на мосту Сырат в тот день, когда не будет никакой опоры. Дурной характер портит добрые дела так же, как укус портит мёд» («аль-Му'джамуль-Кабир», «аль-Му'джамуль-Аусат» и др.).

«Совершение благих дел спасает от дурного конца, скрытая милость гасит гнев Господа, а поддержание родственных связей удлиняет жизнь. И всякое благое дело – подаяние. Благое деяние в земной жизни обернутся благодеяниями в Последней жизни, дурные дела в земной жизни обернутся дурными делами в жизни Последней. И первыми в Рай войдут совершавшие благие дела и помогавшие другим» (имам ат-Табарани).

Сайда Хайят

АМР БИН БАХР АЛЬ-ДЖАХИЗ – ПЕРВЫЙ ГЕОЛОГ В ИСТОРИИ ИСЛАМА



Автор фото: jeaquincobalan/elements.envato.com

Мусульманские учёные всегда стремились узнать о том, как устроена наша планета, изучить процессы, происходящие на ней, природу возникновения полезных ископаемых и изменения в земной коре. Своими открытиями они показывали Величие Творца, создавшего Вселенную, вызывая восхищение у всех остальных.

Самое интересное, что эти учёные не были вооружены тем, что сегодня имеет современный геолог, не было у них ни микроскопов, компасов и тем более электронных устройств. Однако открытия, которые они совершали тогда, в большинстве своём актуальны и по сей день, а выводы, сделанные этими учёными, были подтверждены более современными поколениями исследователей.

Первым геологом в истории Ислама был учёный – Амр бин Бахр аль-Джахиз. Если посмотреть на исламских ученых той эпохи, то сможем увидеть, что помимо прочего, они проявляли большой интерес к таким направлениям как геология, метеорология, география и космология.

Примечательно, но аль-Джахиз одновременно был математиком, астрономом, биологом и зоологом. Еще в юном возрасте он посещал научные собрания, а благодаря своим смелым идеям и трудам, он был замечен халифом аль-Мамуном и приглашён во дворец. Его полное имя звучит как Абу Осман Амр бин Бахр

аль-Кенани аль-Фукаими аль-Басри. Он написал около двухсот научных произведений, два из которых представляют особую ценность. Ведь именно благодаря им он смог прославиться на весь мир.

Первая книга называлась «Китабаль-хайван», вторая «Китабаль-махадим». В одной части «Китабаль-хайван» аль-Джахиз подробно описывает процесс образования гор и горных пород, морей и берегов.

По его мнению, некоторые породы появлялись на поверхность в жидком состоянии и лишь потом застывали. То есть описывает магматические выбросы в период образования земной коры. Кроме этого, он подробно описывает природу образования морей и берегов. Здесь же он пытается объяснить природу приливов и отливов, поясняя это силой притяжения Луны и её влиянием на воду. Аль-Джахиз был одним из лучших специалистов в области зоологии и антропологии своего времени, он исследовал разные виды животных, описывая их поведение и особенности.

Европейские учёные в более поздний период истории смогли определить, что тело человека дышит не только при помощи легких и через поры, имеющиеся на коже у каждого из нас. Аль-Джахиз открыл это явление намного раньше европейцев. В своём произведении «Китабаль-хайван» он пишет следующие строки: «У основания каждой ворсинки на теле имеются поры. И если бы их не было, человек бы не смог жить».

Аль-Джахиз обращает внимание на влияние окружающей среды на живые организмы, и на основе своих наблюдений делает заключение об адаптационных изменениях животных под влиянием среды их обитания. Исследуя животный мир, он первым напишет о пищевой цепочке в мире животных.

Будучи сторонником убеждения влияния среды на живые существа, аль-Джахиз пояснил, что именно среда может оказывать влияние на внешность и физические данные живых организмов. Раскрывая причины наличия разных рас среди людей, и в особенности негроидной расы, он использовал понятия адаптации организма к среде и географического детерминизма. Амр бин Бахр аль-Джахиз в то же время был писателем-публицистом. Его перу принадлежат многочисленные литературные и познавательные произведения, труды посвящённые теологии, полемике, религиозно-политической среде, а также сочинения, относящиеся к исламской философии раннего периода.

Покинувший дворец в период правления халифа аль-Мутавакккля, аль-Джахиз поселился в городе Басре. Он скончался предположительно в 809-м году, в возрасте 93 лет, оставив после себя богатое наследие в виде научной и познавательной литературы.

ВРЕМЯ НАМАЗА

НОЯБРЬ 2023 г. / г. КАЗАНЬ

Дата	Дни недели	УТРЕННИЙ НАМАЗ		Восход солнца	ЗАВАЛЬ	ЗУХР	АСР	МАГРИБ	ИША
		Завершение сухура	Совершается в мечетях						
01	СР	04:42	05:18	06:48	11:27	12:00	14:11	16:04	17:49
02	ЧТ	04:44	05:20	06:50	11:27	12:00	14:09	16:02	17:47
03	ПТ	04:46	05:22	06:52	11:27	12:00	14:07	16:00	17:45
04	СБ	04:48	05:24	06:54	11:27	12:00	14:05	15:58	17:43
05	ВС	04:49	05:26	06:56	11:27	12:00	14:03	15:56	17:41
06	ПН	04:51	05:29	06:59	11:27	12:00	14:02	15:54	17:40
07	ВТ	04:53	05:31	07:01	11:27	12:00	14:00	15:52	17:38
08	СР	04:55	05:33	07:03	11:27	12:00	13:58	15:50	17:36
09	ЧТ	04:57	05:35	07:05	11:27	12:00	13:56	15:48	17:35
10	ПТ	04:58	05:37	07:07	11:27	12:00	13:54	15:46	17:33
11	СБ	05:00	05:39	07:09	11:27	12:00	13:53	15:44	17:32
12	ВС	05:02	05:41	07:11	11:27	12:00	13:51	15:42	17:30
13	ПН	05:03	05:43	07:13	11:27	12:00	13:49	15:41	17:29
14	ВТ	05:05	05:45	07:15	11:27	12:00	13:48	15:39	17:27
15	СР	05:07	05:47	07:17	11:28	12:00	13:46	15:37	17:26
16	ЧТ	05:08	05:49	07:19	11:28	12:00	13:45	15:35	17:25
17	ПТ	05:10	05:51	07:21	11:28	12:00	13:43	15:34	17:23
18	СБ	05:12	05:53	07:23	11:28	12:00	13:42	15:32	17:22
19	ВС	05:13	05:55	07:25	11:28	12:00	13:40	15:31	17:21
20	ПН	05:15	05:57	07:27	11:29	12:00	13:39	15:29	17:20
21	ВТ	05:16	05:59	07:29	11:29	12:00	13:38	15:28	17:19
22	СР	05:18	06:01	07:31	11:29	12:00	13:37	15:26	17:18
23	ЧТ	05:19	06:03	07:33	11:29	12:00	13:35	15:25	17:17
24	ПТ	05:21	06:05	07:35	11:30	12:00	13:34	15:24	17:16
25	СБ	05:22	06:07	07:37	11:30	12:00	13:33	15:22	17:15
26	ВС	05:24	06:09	07:39	11:30	12:00	13:32	15:21	17:14
27	ПН	05:25	06:11	07:41	11:30	12:00	13:31	15:20	17:13
28	ВТ	05:27	06:12	07:42	11:31	12:00	13:30	15:19	17:13
29	СР	05:28	06:14	07:44	11:31	12:00	13:29	15:18	17:12
30	ЧТ	05:29	06:16	07:46	11:31	12:00	13:28	15:17	17:11